

KÚPNA ZMLUVA

uzavretá v zmysle § 409 zákona č. 513/1991 Zb. Obchodný zákonník v znení neskorších zmien a doplnení (ďalej len „zmluva“)

1. ZMLUVNÉ STRANY:

Kupujúci: Nemocnica AGEL Komárno s.r.o.
Sídlo: Mederčská 39, 945 05 Komárno
IČO: 50 828 371
Zápis: Obchodný register Okresného súdu Nitra, oddiel Sro, vložka č. 45715/N
IČ DPH: SK7120001372

(ďalej len „kupujúci“)

a

Predávajúci: AUDY s.r.o.
Sídlo: Živného 859/1a, 635 00 Brno, Česká republika
IČO: 00544426
Zápis: v Obchodnom registri Krajského súdu v Brne, spisová značka: C 47
IČ DPH: CZ00544426
IBAN: SK36 7500 0000 0040 0239 6326

(ďalej len „predávajúci“)

2. PREDMET ZMLUVY A SPÔSOB ODOVZDANIA PREDMETU KÚPY

- 2.1 Predávajúci je úspešným uchádzačom vo verejnej súťaži vyhlásenej v rámci projektu spolufinancovaného z fondov EÚ pod názvom : „Posilnenie materiálno-technických kapacít Nemocnice AGEL Komárno v súvislosti s výskytom ochorenia COVID-19“ (ďalej len „projekt“).
- 2.2 Predmetom tejto zmluvy je prevod vlastníckych práv k predmetu kúpy podľa tejto zmluvy (ďalej len „predmet kúpy“) a úprava práv a povinností zmluvných strán spojených s dodávkou, inštaláciou a uvedením do prevádzky nižšie uvedeného tovaru v rámci zákazky s názvom „MOM – technické a zdravotnícke vybavenie“, časť č. 2 s názvom „Lehátka“.
- 2.3 Predmet kúpy a jeho technická špecifikácia tvorí Prílohu č. 1 tejto zmluvy, ktorá je jej neoddeliteľnou súčasťou.
- 2.4 Súčasťou predmetu tejto zmluvy je aj doprava a dodanie predmetu kúpy do miesta plnenia, jeho inštalácia, uvedenie do skúšobnej a následne do trvalej prevádzky predávajúcim, vrátane odborného zaškolenia osôb určených kupujúcim o obsluhu a údržbe predmetu kúpy a zabezpečenie záručného servisu (ďalej spolu len „predmet zmluvy“).
- 2.5 Predávajúci sa na základe tejto zmluvy zaväzuje dodať kupujúcemu vo vlastnom mene a na vlastnú zodpovednosť a náklady nový predmet kúpy a vykonať činnosti, ktoré sú súčasťou predmetu zmluvy v súlade s čl. 2.1 až 2.4 tejto zmluvy a previesť na kupujúceho vlastnícke právo k predmetu kúpy. Súčasne sa kupujúci zaväzuje riadne dodaný predmet zmluvy prevziať a zaplatiť zmluvne dohodnutú kúpnu cenu podľa čl. 5 tejto zmluvy.

3. TERMÍN A MIESTO PLNENIA

- 3.1 Predávajúci sa na svoje náklady a nebezpečenstvo zaväzuje dodať predmet kúpy a vykonať činnosti, ktoré sú súčasťou predmetu zmluvy na adrese: Nemocnica AGEL Komárno s.r.o., Mederčská 39, 945 05 Komárno (ďalej len „**miesto plnenia**“) v termíne najneskôr do dvoch mesiacov od doručenia písomnej výzvy kupujúceho (poštou a/alebo emailom na e-mailovú adresu info.sk@audy.cz). Konkrétny termín dodania predmetu kúpy a vykonania činností, ktoré sú súčasťou predmetu zmluvy dohodne predávajúci s kupujúcim telefonicky alebo formou e-mailu aspoň tri pracovné dni pred samotným dodaním predmetu kúpy alebo pred vykonaním činností, ktoré sú súčasťou predmetu zmluvy.
- 3.2 Predávajúci vyhlasuje, že sa vopred oboznámil s miestom plnenia a vyhlasuje, že miesto plnenia je spôsobilé na dodanie predmetu zmluvy podľa podmienok dohodnutých v tejto zmluve.

4. ODOVZDANIE A PREVZATIE PREDMETU ZMLUVY

- 4.1 Predávajúci sa v termíne a mieste plnenia podľa čl. 3 tejto zmluvy zaväzuje najmä:
- odovzdať predmet kúpy vrátane príslušenstva kupujúcemu na základe preberacieho protokolu, a
 - vykonať inštaláciu predmetu kúpy, a
 - uviesť predmet kúpy do skúšobnej prevádzky (funkčná skúška) a následne do trvalej prevádzky, a
 - odborne zaškoliť osoby určené kupujúcim o obsluhu a údržbe predmetu kúpy,
- o čom predávajúci a kupujúci vyhotovia písomný zápis v súlade s touto zmluvou.
- 4.2 Ak sú pre vykonanie inštalácie predmetu kúpy pred jeho dodaním nevyhnutné stavebné práce súvisiace s osadením predmetu kúpy, tieto práce je povinný zabezpečiť na vlastné náklady kupujúci. Predávajúci týmto vyhlasuje, že všetky požiadavky súvisiace s inštaláciou predmetu kúpy vrátane potrebných stavebných prác podľa predchádzajúcej vety, ktoré je potrebné zo strany kupujúceho pred inštaláciou zabezpečiť, sú uvedené v Prílohe č. 2 tejto zmluvy. **Náklady** na prípadne iné a ďalšie práce znáša predávajúci.
- 4.3 Závazok predávajúceho na odovzdanie predmetu kúpy podľa čl. 4.1a) tejto zmluvy sa považuje za splnený dňom odovzdania predmetu kúpy kupujúcemu v mieste plnenia spolu so všetkými dokladmi vzťahujúcimi sa na predmet kúpy podľa tejto zmluvy, na základe preberacieho protokolu, v ktorom nebudú uplatnené žiadne zjavné vady tovaru zistiteľné bežnou vonkajšou prehliadkou.
- 4.4 Ak pri preberaní predmetu kúpy budú zistené zjavné vady zistiteľné bežnou vonkajšou prehliadkou alebo nebudú dodané potrebné dokumenty v súlade s čl. 4.5 tejto zmluvy, predmet kúpy má vady a kupujúci je oprávnený odmietnuť prevzatie predmetu kúpy, pričom tieto vady sa vyznačia v zápise o odmietnutí prevzatia predmetu kúpy a tieto je predávajúci povinný odstrániť najneskôr do troch kalendárnych dní, ak sa zmluvné strany nedohodnú inak. Po odstránení väd nasleduje opätovne protokolárny proces odovzdania predmetu kúpy na základe preberacieho protokolu, až dokým nebude predmet kúpy prevzatý bez väd. Preberací protokol podľa tohto článku tejto zmluvy musí obsahovať označenie predmetu kúpy, dodané množstvo, deň prevzatia, mená, priezviská a podpisy poverených osôb za jednotlivé zmluvné strany, ktoré predmet kúpy odovzdávajú a preberajú.
- 4.5 Prevzatie predmetu kúpy potvrdí kupujúci predávajúcemu súčasne na dodacom liste. Súčasťou dodávky predmetu kúpy bude aj odovzdanie všetkých dokladov vzťahujúcich sa na predmet kúpy v súvislosti s jeho prevzatím a riadnym užívaním, najmä vyhlásenie o zhode, vrátane certifikátov, návod na použitie a údržbu predmetu kúpy a písomné pokyny, resp. odporúčania výrobcu v slovenskom alebo českom jazyku a záručný list. Za súčasť riadneho odovzdania sa

považuje aj odborné zaškolenie osôb určených kupujúcim o obsluhu a údržbe predmetu kúpy v zmysle čl. 4.1d) tejto zmluvy.

- 4.6 Po protokolárnom prevzatí predmetu kúpy je predávajúci povinný vykonať inštaláciu predmetu kúpy, uvedenie predmetu kúpy do skúšobnej prevádzky (funkčná skúška) a následne do trvalej prevádzky, ako aj odborne zaškoliť osoby určené kupujúcim o obsluhu a údržbe predmetu kúpy.
- 4.7 O uvedení predmetu kúpy do trvalej prevádzky a o úspešnom vykonaní skúšobnej prevádzky predávajúci vyhotoví písomný záznam spôsobom obvyklým pre tento druh predmetu kúpy.
- 4.8 Závazok predávajúceho na dodanie predmetu kúpy v rozsahu podľa čl. 4.1 tejto zmluvy sa považuje za splnený dňom odovzdania predmetu kúpy do trvalej prevádzky, o čom bude vyhotovený písomný záznam podľa čl. 4.8 tejto zmluvy.

5. VLASTNÍCKE PRÁVO A NEBEZPEČENSTVO ŠKODY

- 5.1 Nebezpečenstvo škody a vlastnícke právo k predmetu kúpy prechádza na kupujúceho protokolárnym prevzatím predmetu kúpy bez vád.
- 5.2 Zodpovednosť za vady tovaru zistené po prevzatí predmetu kúpy sa spravuje ustanoveniami čl. 7 tejto zmluvy.

6. KÚPNA CENA A PLATOBNÉ PODMIENKY

- 6.1 Kúpna cena predmetu zmluvy je stanovená dohodou zmluvných strán v zmysle zákona NR SR č.18/1996 Z. z. o cenách v znení neskorších predpisov, vyhlášky MF SR č. 87/1996 Z. z., ktorou sa vykonáva zákon NR SR č.18/1996 Z. z. o cenách v znení neskorších predpisov, a to vo výške **1851,- € bez DPH** (ďalej len „kúpna cena“). Ku kúpnej cene bude pripočítaná DPH v zmysle príslušných právnych predpisov. Detailná cenová kalkulácia predmetu zmluvy je uvedená v Prílohe č. 3 tejto zmluvy.
- 6.2 V kúpnej cene podľa čl. 5.1 tejto zmluvy (a súvisiacich), ktorá je konečná, je zahrnutá aj doprava a dodanie predmetu kúpy do miesta plnenia, jeho inštalácia, uvedenie do skúšobnej a následne do trvalej prevádzky predávajúcim, vrátane odborného zaškolenia osôb určených kupujúcim o obsluhu a údržbe predmetu kúpy a zabezpečenie záručného servisu.
- 6.3 Predávajúcemu vzniká nárok na úhradu kúpnej ceny na základe riadneho splnenia predmetu zmluvy.
- 6.4 Úhrada kúpnej ceny sa bude realizovať bezhotovostným prevodom na účet predávajúceho po riadnom splnení predmetu zmluvy na základe vystavenej faktúry predávajúcim, so splatnosťou 60 dní odo dňa jej doručenia kupujúcemu.
- 6.5 Faktúra musí obsahovať všetky náležitosti v zmysle príslušných ustanovení zákona č. 222/2004 Z. z. o DPH v znení neskorších predpisov a platnej legislatívy, a to najmä:
 - a) obchodné mená predávajúceho a kupujúceho, adresy ich sídla, miesta podnikania, prípadne prevádzkarne, IČO, IČ DPH,
 - b) poradové číslo faktúry,
 - c) číslo kúpnej zmluvy,
 - d) dátum dodania tovaru alebo služby,
 - e) dátum vyhotovenia faktúry a dátum jej splatnosti,
 - f) základ dane, jednotkovú cenu bez DPH,
 - g) sadzbu DPH, sumu DPH spolu a cenu s DPH,

- h) číslo účtu, na ktorý má byť faktúra uhradená,
- i) odtlačok pečiatky a podpis oprávnenej osoby.

7. ZODPOVEDNOSŤ ZA VADY, ZÁRUČNÁ DOBA A REKLAMAČNÉ KONANIE

- 7.1 Predávajúci je povinný dodať nový predmet kúpy bez väd v množstve, sortimente, akosti a kvalite v súlade s touto zmluvou, všeobecne záväznými právnymi a technickými normami upravujúcimi požiadavky na kvalitu, funkčnosť a prevádzkyschopnosť.
- 7.2 Predávajúci zodpovedá za právne a faktické vady, ktoré má predmet zmluvy v okamihu, keď prechádza nebezpečenstvo škody na predmete kúpy na kupujúceho, aj keď sa vada stane zjavnou až po tomto čase. Povinnosti predávajúceho vyplývajúce zo záruky za akosť tým nie sú dotknuté.
- 7.3 Kupujúci je povinný oznámiť zistené vady predmetu kúpy bez zbytočného odkladu po tom, čo (i.) kupujúci vady zistil, (ii.) kupujúci pri vynaložení odbornej starostlivosti mal vady zistiť pri prehliadke (ak ide o vady zistiteľné pri bežnej vonkajšej obhliadke), alebo (iii.) po tom, čo sa vady mohli zistiť neskôr pri vynaložení odbornej starostlivosti, najneskôr však do dvoch rokov odo dňa dodania predmetu kúpy. Pri vadách, na ktoré sa vzťahuje záruka za akosť, platí namiesto tejto lehoty záručná doba.
- 7.4 Pri zistení uvedených väd a rozdielov pri prevzatí predmetu kúpy alebo neskôr pri uvedení predmetu kúpy do trvalej prevádzky má kupujúci právo ešte pred zaplatením kúpnej ceny požadovať ich odstránenie, resp. dodanie jej zvyšnej časti.
- 7.5 Zmluvné strany sa budú pri reklamácií väd predmetu zmluvy a/alebo jeho časti riadiť príslušnými ustanoveniami zákona č. 513/1991 Zb. Obchodný zákonník (ďalej len „**Obchodný zákonník**“) (najmä ustanovenia § 436 až 442). Ak sa preukáže, že vada predmetu zmluvy je neodstrániteľná, zaväzuje sa predávajúci dodať náhradný predmet zmluvy rovnakej kvality podľa špecifikácie tejto zmluvy.
- 7.6 Predávajúci zodpovedá za škodu, ktorá vznikne kupujúcemu v dôsledku toho, že predmet zmluvy mal vady. Predávajúci zároveň zodpovedá za škodu spôsobenú kupujúcemu nepravdivosťou a/alebo neúplnosťou ktoréhokolvek z vyhlásení predávajúceho uvedených v tejto zmluve.
- 7.7 Predávajúci poskytuje na predmet kúpy záruku 24 mesiacov, pričom záručná doba začína plynúť dňom odovzdania predmetu kúpy do trvalej prevádzky. Zárukou za akosť preberá predávajúci záväzok, že tovar bude po uvedení do užívania spôsobilý na použitie na obvyklý účel a zachová si obvyklé vlastnosti a vlastnosti stanovené touto zmluvou, právnymi predpismi a technickými normami platnými v SR. Predávajúci garantuje, že predmet zmluvy nebude mať žiadne vady, pokiaľ ide o jeho použiteľnosť, prevádzkyschopnosť a spoľahlivosť. Záručná doba neplynie po dobu, po ktorú kupujúci nemôže užívať predmet kúpy pre jeho vady, za ktoré zodpovedá predávajúci, resp. vady, na ktoré sa vzťahuje záruka.
- 7.8 Predávajúci sa zaväzuje zabezpečiť v priebehu záručnej doby bezplatný záručný servis predmetu kúpy podľa tejto zmluvy s povinnosťou na bezplatné odstránenie väd.
- 7.9 Potrebu záručného servisu, oznámenie porúch a väd (ďalej len „**reklamácia**“) kupujúci nahlasuje buď predávajúcemu alebo priamo servisnej spoločnosti oznámenej najneskôr do 7 dní po uzavretí tejto zmluvy predávajúcim spolu s kontaktnými údajmi pre vybavenie reklamácií, prioritne telefonicky alebo formou e-mailu. Reklamácia musí obsahovať popis vady.
- 7.10 Predávajúci alebo servisná spoločnosť, ktorú oznámi predávajúci kupujúcemu, sú povinné začať s odstraňovaním väd najneskôr do 24 hodín od uplatnenia reklamácie v prípade havarijného stavu, inak do dvoch pracovných dní a v prípade potreby náhradných dielov do 3 pracovných dní od uplatnenia reklamácie, ak sa zmluvné strany nedohodnú inak. Termín odstránenia väd sa

dohodne písomnou formou (vrátane e-mailu), tak aby bola vada odstránená v najkratšom technicky možnom čase.

- 7.11** V rámci bezplatného záručného servisu podľa tejto zmluvy predávajúci garantuje zároveň aj dodávku akýchkoľvek potrebných náhradných dielov a spotrebného materiálu, preventívne prehliadky prístrojov vo výrobcom predpísanom rozsahu podľa servisného manuálu, zabezpečenie a úhradu všetkých súvisiacich nákladov (najmä práca servisných technikov, náklady na cestovné).
- 7.12** Záruka sa nevzťahuje na vady spôsobené kupujúcim neodbornou manipuláciou s predmetom kúpy v rozpore s návodom na obsluhu, prípadne preukázateľným násilným a neoprávneným zásahom do predmetu kúpy zo strany kupujúceho. Záruka sa tiež nevzťahuje na vady spôsobené prevádzkovaním predmetu kúpy v rozpore s podmienkami definovanými v návode na obsluhu a ostatnými dokumentmi dodanými predávajúcim kupujúcemu.
- 7.13** Pred alebo po uplynutí záručnej doby sa zmluvné strany môžu dohodnúť na poskytovaní pozáručného servisu na základe osobitnej zmluvy o poskytovaní pozáručného servisu. Predávajúci sa zaväzuje rokovať s kupujúcim o podmienkach pozáručného servisu, v prípade ak oň kupujúci prejaví záujem.

8. LICENČNÁ ZMLUVA

- 8.1** Ak je súčasťou dodania predmetu kúpy software, operačný systém alebo iné dielo chránené právom duševného alebo priemyselného vlastníctva, najmä autorským zákonom (ďalej len „**dielo**“), ktoré je nevyhnutné na funkčnosť a použiteľnosť predmetu kúpy, ktoré dodá kupujúci v rámci plnenia predmetu tejto zmluvy alebo poskytovania záručného servisu, predávajúci týmto kupujúcemu udeľuje nevýhradnú bezodplatnú časovo a územne neobmedzenú licenciu (súhlas) alebo sublicenciu na používanie diela v neobmedzenom rozsahu v rámci všetkých podnikateľských činností, ako aj akýchkoľvek iných činností vykonávaných kupujúcim. Súhlas predávajúceho udelený v tomto článku tejto zmluvy zahŕňa všetky spôsoby použitia diela, najmä podľa § 19 ods. 4 autorského zákona, najmä, avšak bez obmedzenia, právo používať dielo na účely, ku ktorým sú určené, v akomkoľvek rozsahu podľa potreby kupujúceho. Ak počas platnosti tejto zmluvy dodá predávajúci kupujúcemu upgrade alebo update softwaru/diela, resp. iné ich zmeny, alebo ak predávajúci nahradí pôvodne dodaný software/dielo novým software/dielom alebo inou (vyššou) verziou pôvodného software/diela, platí, že **dodaním** takéhoto update/ upgrade alebo dodaním akejkoľvek inej zmeny softwaru/diela predávajúci súčasne udelil kupujúcemu licenciu/sublicenciu k takémuto update/ upgrade alebo inej zmene alebo vyššej verzii v rovnakom rozsahu a za rovnakých podmienok ako bola udelená licencia (sublicenciu) k pôvodnému software/dielu.
- 8.2** Predávajúci týmto zároveň udeľuje kupujúcemu súhlas na udelenie sublicencie, teda práva použiť dielo v rozsahu udelenom touto zmluvou, a kupujúci je na základe tohto súhlasu oprávnený bez akéhokoľvek ďalšieho súhlasu alebo povolenia predávajúceho udeliť tretej osobe súhlas používať dielo v rozsahu a spôsobom uvedeným v tomto článku tejto zmluvy. Predávajúci súhlasí s tým, aby kupujúci postúpil licenciu v celom jej rozsahu alebo čiastočne, a to aj opakovane, na akékoľvek tretie osoby.
- 8.3** Táto licenčná zmluva sa uzatvára na dobu neurčitú. Platnosť tejto licencie nie je možné skončiť jednostranne niektorou zo zmluvných strán, ale iba na základe dohody zmluvných strán. Odstúpením niektorou zo zmluvných strán od tejto (kúpnej) zmluvy teda nie je dotknutá platnosť ani účinnosť licenčnej zmluvy obsiahnutej v tomto jej článku.
- 8.4** Predávajúci zároveň vyhlasuje, že je oprávnený dodať predmetný software, resp. dielo a poskytnúť licenciu/sublicenciu (súhlas na použitie) diela kupujúcemu na základe platne udelených licencií, ktoré boli udelené predávajúcemu tretími osobami, na ktoré sa vzťahuje autorskoprávna ochrana, v súlade, v rozsahu, spôsobom, a za rovnakých podmienok ako je uvedené v tomto článku tejto zmluvy.

9. SANKCIE A ZMLUVNÉ POKUTY, NÁHRADA ŠKODY

- 9.1 Ak sa splnenie tejto zmluvy stane nemožným z dôvodu vyskytnutia vyššej moci a do šiestich mesiacov nedôjde k dohode zmluvných strán o náhradnom plnení čo do predmetu a času plnenia, strana, ktorá sa odvolala na vyššiu moc, má právo odstúpiť od tejto zmluvy. Účinky odstúpenia nastanú dňom doručenia písomného oznámenia o odstúpení od tejto zmluvy.
- 9.2 Pre účely tejto zmluvy sa za vyššiu moc považujú prípady, ktoré nie sú závislé, ani ich nemôžu ovplyvniť zmluvné strany, napr. vojna, mobilizácia, povstanie, živelné pohromy, epidémie a iné prekážky, ktoré nastali nezávisle od vôle povinnej strany a bránia jej v splnení jej povinnosti, ak nemožno rozumne predpokladať, že by povinná strana túto prekážku alebo jej následky odvrátila alebo prekonala, a ďalej že by v čase vzniku záväzku túto prekážku predvídala, pričom za vyššiu moc sa pre účely tejto zmluvy považuje aj rozhodnutie štátneho alebo iného príslušného orgánu vo vzťahu k predmetu tejto zmluvy alebo vo vzťahu k projektu.
- 9.3 Ak kupujúci neuhradí faktúru v lehote jej splatnosti, predávajúci je oprávnený požadovať úrok z omeškania vo výške 0,05 % zo sumy, s ktorej úhradou je kupujúci v omeškaní, a to za každý začatý deň omeškania za predpokladu, že kupujúci nevykonal nápravu ani po písomnom upozornení predávajúceho v lehote desať pracovných dní od obdržania takéhoto upozornenia.
- 9.4 Ak predávajúci nedodá predmet kúpy k dátumu dodania predmetu kúpy, kupujúci je oprávnený požadovať zmluvnú pokutu vo výške 0,05 % z kúpnej ceny, a to za každý začatý deň omeškania za predpokladu, že predávajúci nevykonal nápravu ani po písomnom upozornení kupujúceho v lehote 10 pracovných dní od obdržania takéhoto upozornenia.
- 9.5 Zmluvné strany sa dohodli, že ak bude predmet kúpy v záručnej dobe mimo prevádzky po dobu viac ako 15 dní nepretržite z dôvodu neschopnosti predávajúceho alebo ním poverenej servisnej spoločnosti odstrániť vadu alebo poruchu, kupujúci má nárok na zmluvnú pokutu vo výške 0,05 % z kúpnej ceny, a to za každý aj začatý deň nemožnosti užívania predmet kúpy po uplynutí uvedenej lehoty, počas ktorej je predmet kúpy mimo prevádzky. To neplatí, ak sa zmluvné strany dohodnú na zabezpečení iného náhradného riešenia.
- 9.6 Ustanoveniami tohto článku nie sú dotknuté prípadné nároky na náhradu škody, a to aj vo výške presahujúcej zmluvné pokuty a nároky z väd predmetu kúpy.

10. ODSŤÚPENIE OD ZMLUVY

- 10.1 Obe zmluvné strany sú oprávnené odstúpiť od tejto zmluvy v prípade jej podstatného porušenia.
- 10.2 Za podstatné porušenie tejto zmluvy predávajúcim sa považuje:
- a) dodanie vadného predmetu zmluvy,
 - b) oneskorené dodanie predmetu zmluvy o viac ako 3 dni od pôvodného termínu dodania,
 - c) nemožnosť uvedenia predmetu kúpy do trvalej prevádzky z dôvodov na strane predávajúceho, resp. z dôvodov, za ktoré zodpovedá predávajúci.
- 10.3 Za podstatné porušenie tejto zmluvy kupujúcim sa považuje omeškanie s úhradou jednotlivéj časti kúpnej ceny o viac ako 30 dní od pôvodného termínu úhrady.
- 10.4 Odstúpenie od zmluvy sa uskutoční písomným oznámením odstupujúcej zmluvnej strany, ktoré je adresované druhej zmluvnej strane s uvedením dôvodu odstúpenia a je účinné okamihom jeho doručenia. Odstúpenie od zmluvy má právne následky stanovené príslušnými ustanoveniami Obchodného zákonníka, ak sa zmluvné strany písomne nedohodnú inak.

11. OSTATNÉ DOJEDNANIA

- 11.1 Predávajúci vyhlasuje, že vzhľadom na objem finančného plnenia z tejto zmluvy a právne postavenie kupujúceho si je vedomý skutočnosti, že má postavenie partnera verejného sektora v zmysle ustanovenia § 2 zákona č. 315/2016 Z.z. o registri partnerov verejného sektora a o zmene a doplnení niektorých zákonov (ďalej len „**ZoRPVS**“). Na základe týchto skutočností predávajúci prehlasuje, že je v čase podpísania tejto zmluvy zapísaný v registri partnerov verejného sektora (ďalej len „**RPVS**“) v súlade so ZoRPVS. Predávajúci tiež vyhlasuje, že ak bude plniť predmet tejto zmluvy prostredníctvom subdodávateľov, ktorí majú povinnosť zapisovať sa do RPVS, musia byť v čase uzatvorenia tejto zmluvy takíto subdodávatelia zapísaní. Ak počas platnosti tejto zmluvy dôjde k právoplatnému výmazu subdodávateľa predávajúceho z RPVS, je predávajúci povinný okamžite ukončiť plnenie tejto zmluvy prostredníctvom takéhoto subdodávateľa.
- 11.2 Predávajúci je oprávnený zmeniť subdodávateľa len s predchádzajúcim písomným súhlasom kupujúceho. Žiadosť o zmenu subdodávateľa predkladá predávajúci kupujúcemu písomne minimálne päť pracovných dní pred plánovaným dátumom zmeny subdodávateľa.
- 11.3 Predávajúci je v súlade s § 41 zákona č. 343/2015 Z.z. o verejnom obstarávaní a o zmene a doplnení niektorých zákonov v znení neskorších predpisov (ďalej len „**zákon o verejnom obstarávaní**“) povinný uvádzať aktuálne údaje o svojich subdodávateľoch, údaje o osobách oprávnených konať za subdodávateľov v rozsahu meno a priezvisko, adresa pobytu, dátum narodenia, údaje o predmete subdodávky a podiele subdodávateľa na celkovej realizácii predmetu zmluvy. Tieto informácie uvádza predávajúci v Prílohe č. 4 tejto zmluvy. Predávajúci je povinný požadovať od subdodávateľov poskytovanie aktuálnych údajov podľa predchádzajúcej vety a je povinný bezodkladne poskytovať aktualizované údaje kupujúcemu. Ak predávajúci zmení subdodávateľa počas trvania zmluvy, je povinný spolu so žiadosťou o zmenu subdodávateľa poskytnúť kupujúcemu všetky údaje podľa tohto odseku a doklady preukazujúce splnenie podmienok účasti týkajúce sa osobného postavenia nového subdodávateľa v takom rozsahu, v akom sa požadovali od pôvodného subdodávateľa s prihliadnutím na rozsah subdodávky. Navrhovaný subdodávateľ musí byť oprávnený dodávať tovar, resp. poskytovať služby v rozsahu predmetu subdodávky.
- 11.4 Predávajúci je povinný plniť všetky povinnosti podľa zákona o verejnom obstarávaní a iných súvisiacich právnych predpisov (o.i. ZoRPVS), najmä:
- prostredníctvom oprávnenej osoby viesť a udržiavať svoj aktuálny záznam v RPVS,
 - zabezpečiť splnenie povinnosti podľa písm. a) u každého subdodávateľa a navrhovaného subdodávateľa, ktorý vie alebo má vedieť, že ním poskytované plnenia súvisia s plnením predmetu tejto zmluvy,
 - oznamovať kupujúcemu aktuálne údaje o svojich subdodávateľoch, údaje o osobách oprávnených konať za subdodávateľov v rozsahu podľa zákona o verejnom obstarávaní, údaje o predmete subdodávky a podiele subdodávateľa na plnení predmetu zmluvy,
 - zabezpečiť, aby subdodávatelia spĺňali podmienky účasti týkajúce sa osobného postavenia nového subdodávateľa v takom rozsahu, v akom sa požadovali od pôvodného subdodávateľa s prihliadnutím na rozsah subdodávky; nový subdodávateľ musí byť oprávnený dodávať tovar, poskytovať služby, resp. vykonávať stavebné práce v rozsahu predmetu subdodávky.
- 11.5 Zmluvné strany sa zaväzujú vzájomne sa informovať o zmenách kontaktných údajov a zodpovedných pracovníkov za účelom plnenia zmluvy.

12. ZÁVEREČNÉ USTANOVENIA

12.1 Platnosť a účinnosť zmluvy

12.1.1 Táto zmluva nadobúda platnosť dňom jej podpisu oboma zmluvnými stranami a účinnosť po overení verejného obstarávania zo strany riadiaceho orgánu s kladnou hodnotiacou správou. Ak táto skutočnosť nenastane do jedného roka od podpisu tejto zmluvy, táto zmluva automaticky zaniká.

12.2 Osobitné vyhlásenie predávajúceho

12.2.1 Predávajúci vyhlasuje, že obchodné podmienky dohodnuté v tejto zmluve sú uzavreté v rámci bežnej obchodnej praxe predávajúceho a kupujúci nie je nijako zvýhodňovaný alebo uprednostňovaný v rámci bežných obchodných podmienok.

12.2.2 Predávajúci, ktorý je držiteľom registrácie lieku alebo držiteľom iného povolenia podľa § 2 písm. y) zákona č. 595/2003 Z.z. o dani z príjmov v znení neskorších predpisov (ďalej len „**zákon o dani z príjmov**“) vyhlasuje, že si je vedomý toho, že v zmysle ustanovenia § 43 ods. 19 zákona o dani z príjmov je povinný do konca kalendárneho mesiaca po uplynutí kalendárneho roka, v ktorom poskytol nepeňažné plnenie poskytovateľovi podľa § 2 písm. z) zákona o dani z príjmov, oznámiť príjemcovi nepeňažného plnenia jeho výšku v eurách a zaväzuje sa túto povinnosť splniť riadne a včas.

12.3 Mlčanlivosť

12.3.1 Každá zmluvná strana, ktorá získa dôverné informácie prináležiace druhej zmluvnej strane (ďalej len „**príjemca**“), sa týmto zaväzuje, že zachová mlčanlivosť o získaných dôverných informáciách a neposkytne ich žiadnej osobe ani ich nepoužije pre svoj vlastný prospech alebo v prospech akejkoľvek inej osoby. Príjemca je však oprávnený dôverné informácie poskytnúť (i) tým svojim orgánom, zamestnancom, pridruženým spoločnostiam, zástupcom a poradcom, od ktorých sa vyžaduje, aby disponovali takýmito informáciami v súvislosti s touto zmluvou a transakciami ňou predpokladanými (ďalej len „**oprávnené osoby**“), ako aj (ii) ostatným osobám, ktorým sa informácie musia poskytovať v súlade s príslušnými právnymi predpismi. Príjemca, ktorý sprístupní dôverné informácie svojim oprávneným osobám, je povinný informovať tieto osoby o dôvernej povahe týchto informácií a zaviazat' ich, aby zachovávali dôvernosť týchto informácií v súlade s touto zmluvou.

12.3.2 V prípade ukončenia tejto zmluvy a na žiadosť zmluvnej strany, ktorá poskytla dôverné informácie príjemcovi, tento ich okamžite zničí alebo ich vráti zmluvnej strane, ktorá mu informácie poskytla, spolu so všetkými kópiami, ktoré vlastní, s výnimkou tých častí dôverných informácií, ktoré sú súčasťou analýz, zostáv, štúdií alebo iných dokumentov, ktoré vyhotovil príjemca alebo jeho oprávnené osoby a ktoré príjemca buď zničí alebo si ich ponechá s tým, že uchová ich dôvernosť v súlade s touto zmluvou.

12.3.3 Ak je príjemca zo zákona povinný zverejniť akékoľvek dôverné informácie, musí to okamžite oznámiť zmluvnej strane, ktorá mu tieto informácie poskytla a umožniť jej domáhať sa neodkladného opatrenia alebo iného vhodného prostriedku na ochranu dôvernosti predmetných informácií. V každom prípade príjemca zverejní len tú časť dôverných informácií, ktorú musí zverejniť na základe zákona.

12.3.4 Pre účely tohto článku, „dôverné informácie“ znamenajú všetky informácie týkajúce sa ktorejkoľvek zmluvnej strany, ktorejkoľvek spriaznenej strany zmluvnej strany alebo ich aktivít, ktoré sú prezentované či už písomnou alebo ústnou formou, vrátane analýz, zostáv, štúdií alebo iných dokumentov, ktoré obsahujú tieto informácie a všetky informácie týkajúce sa obsahu tejto zmluvy a ňou zamýšľaných transakcií, s výnimkou informácií, ktoré (a) sú alebo sa stanú verejne známe inak ako zverejnením zo strany príjemcu alebo jeho oprávnených osôb, (b) príjemca získa z iného zdroja ako od zmluvnej strany poskytujúcej informácie, alebo (c) sú zverejnené zmluvnou stranou, ktorej sa týkajú, alebo ich zverejnenie táto zmluvná strana písomne schválila.

12.4 Oznámenia

12.4.1 Ak je v tejto zmluve stanovený osobitný spôsob komunikácie vo vzťahu k určitej záležitosti, tento spôsob komunikácie je pre zmluvné strany záväzný bez ohľadu na tento článok. Všetky ostatné oznámenia, žiadosti, požiadavky a ostatná komunikácia, ktoré sa vyžadujú alebo sú v tejto zmluve inak predpokladané, musia byť v písomnej forme, v slovenskom jazyku, a budú sa doručovať jedným alebo viacerými z nasledujúcich spôsobov, pričom sa budú považovať za riadne doručené, ak:

- a) budú doručované osobne, pri prijatí alebo odmietnutí prevzatia,
- b) budú zasielané elektronickou poštou (e-mailom), v momente, kedy systém elektronickej pošty odosielateľa alebo príjemcu pošle na e-mailovú adresu odosielateľa potvrdenie o doručení elektronickej pošty do systému elektronickej pošty príjemcu, alebo
- c) budú doručované kuriérskou službou alebo ako doporučená zásielka, prevzatím, odmietnutím prevzatia alebo prvý pracovný deň po tom, čo kuriérska služba alebo pošta vráti komunikáciu odosielajúcej strane ako nedoručiteľnú.

12.4.2 Všetky oznámenia, žiadosti, požiadavky a ostatná komunikácia budú adresované na príslušné adresy zmluvných strán uvedené v záhlaví tejto zmluvy alebo na také iné adresy alebo čísla, ktoré si zmluvné strany navzájom oznámia podľa tohto článku 8.4.

12.5 Ručenie za neodvedenú DPH

12.5.1 Ak kupujúcemu v dôsledku zmluvného vzťahu s predávajúcim vznikne povinnosť uhradiť DPH, ktorá sa považuje za nezaplatenú daň podľa § 69b zákona č. 222/2004 Z. z. o dani z pridanej hodnoty v znení neskorších predpisov (ďalej len „**zákon o DPH**“), za ktorú kupujúci ručí podľa § 69b zákona o DPH, zmluvné strany sa dohodli, že kupujúci je oprávnený (i) **žiadať** od predávajúceho uhradenie zmluvnej pokuty vo výške daňovej povinnosti, ktorá kupujúcemu vznikla podľa § 69b zákona o DPH (ďalej len „nezaplatená daň“), a to bezodkladne po doručení výzvy zo strany kupujúceho alebo (ii) jednostranne započítať sumu vo výške nezaplatenej dane so svojim existujúcim alebo budúcim záväzkom voči predávajúcemu, a to z akéhokoľvek existujúceho zmluvného vzťahu s ním.

12.5.2 Ak kupujúcemu bude zo strany daňového úradu vrátená nezaplatená daň z dôvodu úhrady tejto dane priamo predávajúcim, je kupujúci povinný vrátiť plnenie prijaté od predávajúceho z titulu zmluvnej pokuty dojednanej v písm. a) vyššie, resp. uhradiť svoj splatný záväzok voči predávajúcemu, ktorý bol započítaný s kupujúceho pohľadávkou z titulu nezaplatenej dane, pričom však predávajúci nebude mať z titulu takeého vrátenia/úhrady (vrátane vrátenia zábezpeky v zmysle písm. c) nižšie) voči kupujúcemu nárok na akékoľvek úroky z omeškania, úroky a/alebo akékoľvek iné práva voči kupujúcemu.

12.5.3 Ak došlo alebo dôjde k zverejneniu predávajúceho v zozname osôb, u ktorých nastali dôvody na zrušenie registrácie podľa § 81 ods. 4 písm. b) druhého bodu zákona o DPH Finančným riaditeľstvom SR, je kupujúci oprávnený vyzvať predávajúceho, aby uhradil na účet kupujúceho zábezpeku na DPH v sume zodpovedajúcej výške DPH podľa príslušného plnenia z tejto Zmluvy a kupujúci je oprávnený odložiť úhradu kúpnej ceny až do momentu. Túto zábezpeku je kupujúci povinný vydať predávajúcemu do 15 dní odo dňa preukázania uhradenia DPH, ktorú bol predávajúci povinný odvieť z dodania predmetu prevodu kupujúcemu.

12.5.4 Práva a povinnosti vyplývajúce z tohto článku zostávajú v platnosti aj po skončení platnosti tejto zmluvy.

12.5.5 Ak kupujúcemu vznikne z akýchkoľvek dôvodov uvedených v tomto článku škoda, má nárok na náhradu tejto škody od predávajúceho v plnom rozsahu.

12.6 Vyššia moc

Zmluvné strany nezodpovedajú za úplné alebo čiastočné nesplnenie záväzkov vyplývajúcich z tejto zmluvy, ak takéto neplnenie nastalo v dôsledku vyššej moci, a to najmä okolnosťami ako požiar, povodeň, zemetrasenie, vojenské akcie, útoky ako aj štátne alebo vládne nariadenia alebo rozhodnutia priamo vplývajúce na plnenie tejto zmluvy, a to za predpokladu, že tieto okolnosti majú priamy vplyv na plnenie tejto zmluvy a boli mimo kontroly strán a nemohli byť predvídané ani nebolo možné vyhnúť sa im. Zmluvná strana, ktorá nie je schopná splniť záväzky vzhľadom na spomínané okolnosti, bude o tom písomne informovať druhú zmluvnú stranu bezodkladne po začiatku pôsobenia takýchto okolností.

12.7 Započítanie a postúpenie

12.7.1 Predávajúci nie je oprávnený jednostranne započítať svoju pohľadávku voči kupujúcemu so žiadanou pohľadávkou kupujúceho voči predávajúcemu a ani takúto svoju pohľadávku postúpiť akejkoľvek tretej osobe alebo k nej zriadiť akékoľvek vecné právo tretej osoby.

12.7.2 Kupujúci je oprávnený jednostranne započítať svoju pohľadávku voči predávajúcemu s akoukoľvek pohľadávkou predávajúceho voči kupujúcemu a takúto svoju pohľadávku postúpiť akejkoľvek tretej osobe alebo k nej zriadiť akékoľvek vecné právo tretej osoby, a to aj bez súhlasu predávajúceho.

12.8 Úplná dohoda

Zmluvné podmienky uvedené v tejto zmluve, vrátane jej príloh, predstavujú úplnú dohodu medzi zmluvnými stranami a nahrádzajú všetky predchádzajúce dohody a dohovory, či už ústne alebo písomné, medzi zmluvnými stranami súvisiace s predmetom tejto zmluvy.

12.9 Dodatky

Zmeny a doplnenia tejto zmluvy môžu byť robené len v písomnej forme, očíslovanými dodatkami, v súlade so zákonom o verejnom obstarávaní.

12.10 Oddeliteľnosť

Každé ustanovenie tejto zmluvy sa, pokiaľ je to možné, vykladá tak, aby bolo platné a vymáhateľné podľa platných právnych predpisov. Pokiaľ by však niektoré ustanovenie tejto zmluvy bolo podľa platných právnych predpisov neplatné alebo nevymáhateľné, nedotkne sa to ostatných ustanovení tejto zmluvy, ktoré budú i naďalej v plnom rozsahu platné a vymáhateľné. V prípade takejto neplatnosti alebo nevymáhateľnosti budú zmluvné strany v dobrej viere rokovať, aby sa dohodli na úpravách alebo dodatkoch k tejto zmluve, ktoré sú potrebné na realizáciu zámerov tejto zmluvy a ktoré si vyžaduje takáto neplatnosť alebo nevymáhateľnosť.

12.11 Rozhodné právo

Táto zmluva sa riadi a vykladá podľa práva Slovenskej republiky.

12.12 Spory

Všetky spory, ktoré vyplývajú z tejto zmluvy alebo ktoré s ňou budú súvisieť, budú riešené príslušným všeobecným súdom Slovenskej republiky.

12.13 Rovnopisy

Táto zmluva sa vyhotovuje v slovenskom jazyku v dvoch rovnopisoch, pričom každá zmluvná strana dostane jeden rovnopis tejto zmluvy.

12.14 Zmluvná voľnosť

Zmluvné strany týmto vyhlasujú, že ich zmluvná voľnosť nie je obmedzená, túto zmluvu uzatvárajú slobodne a vážne, prejavy ich vôle sú zrozumiteľné a určité, nekonajú v tiesni ani za

nápadne nevýhodných podmienok, obsahu tejto zmluvy porozumeli v plnom rozsahu, súhlasia s ním a na znak toho ju podpisujú.

12.15 Neoddeliteľnými prílohami tejto zmluvy sú:

Príloha č. 1 – technická špecifikácia predmetu kúpy

Príloha č. 2 – požiadavky súvisiace s inštaláciou predmetu kúpy vrátane potrebných stavebných prác

Príloha č. 3 – cenová špecifikácia predmetu zmluvy

Príloha č. 4 – zoznam subdodávateľov

13. AUDITNÁ DOLOŽKA

13.1 Predávajúci je povinný strpieť výkon kontroly /auditú súvisiaceho s dodaným tovarom, prácami a službami kedykoľvek počas platnosti a účinnosti zmluvy o poskytnutí nenávratného finančného príspevku, pre projekt: „Posilnenie materiálno-technických kapacít Nemocnice AGEL Komárno v súvislosti s výskytom ochorenia COVID-19“ **KÓD ITMS: 302021AXT8**, a to oprávnenými osobami a poskytnúť im všetku potrebnú súčinnosť. Oprávnené osoby sú:

- a) MZ SR a nim poverené osoby,
- b) Útvar následnej finančnej kontroly a nimi poverené osoby,
- c) Najvyšší kontrolný úrad SR, príslušná správa finančnej kontroly, Certifikačný orgán a nimi poverené osoby,
- d) orgán auditu, jeho spolupracujúce orgány a nimi poverené osoby,
- e) splnomocnení zástupcovia Európskej komisie a Európskeho dvora audítorov,
- f) osoby prizvané orgánmi uvedenými v písm. a) až e) v súlade s príslušnými právnymi predpismi SR a EÚ.

V KOMÁRNE dňa 31.5.2021

V Brne dňa 26.11.2020

Nemocnica AGEL Komárno s.r.o.

AUDY s.r.o.

Mgr. Miroslav Jaška
konateľ

Alois Audy
konateľ

Ing. Michal Pišoja, MPH
konateľ

Nemocnica AGEL
Komárno s.r.o.
Mederčská 39
945 05 Komárno (2)

Lehátko vyšetrovacie (1 ks) - minimálna technická špecifikácia

Technické parametre	Uchádzač	AUDY s.r.o.
	Názov ponúkanej technológie	JA1
	Výrobca	ČR
	Požadovaná hodnota	
Základné údaje		
Ložná plocha pevnespojená s nosnou konštrukciou	2 dílná	2 dílná
Dĺžka ložnej plochy	min. 1950 mm	1950 mm
Šírka ložnej plochy	min. 700 mm	700 mm
Pevná výška	Áno	Áno
Rozsah nastavení hlavové časti	min. 30°	0-45°
Nastavenie hlavovej časti pneumatickou vzperou	Áno	Áno
Nosnosť	min. 170 kg	180 kg
Voliteľná farba koženky	Áno	Áno
Príslušenstvo		
Držiak hygienického papiera	Áno	Áno



Lehátko transportné (1 ks) - minimálna technická špecifikácia

Technické parametre		Uchádzač	AUDY s.r.o.
		Názov ponúkanej technológie	212
		Výrobca	ČR
		Požadovaná hodnota	
Základné údaje			
Určené pre transport v interiéri aj v exteriéri		Áno	Áno
Ložná plocha pevne spojená s nosnou konštrukciou		2 dielna	2 dielna
Dĺžka ložnej plochy		min. 1950 mm	1950 mm
Šírka ložnej plochy		min. 700 mm	700 mm
Hydraulické nastavenie výšky v rozsahu		min. 500 - 900 mm	500 - 900 mm
Rozsah nastavenia hlavovej časti		min. 30°	min. 30°
Nastavenie hlavovej časti pneumatickou vzperou		Áno	Áno
Ovladač regulácie výšky		Nožný ovládač	Nožný ovládač
Možnosť Trendelenburg/Antitrendelenburg		Áno	Áno
Nárazové kolieska v rohoch ložnej plochy		Áno	Áno
Sklápacie bočnice		Áno	Áno
Transportné madlá		Áno	Áno
Transportné kolieska		min. 150mm	min. 150mm
Centrálna brzda		Áno	Áno
Nosnosť		min. 200 kg	min. 200 kg
Voliteľná farba koženky		Áno	Áno
Príslušenstvo			
Zaistovacie pásy		Áno	Áno

Lehátko typ 212.

Technické parametry:

rozměr vnější- 204 x 78 cm
 ložná plocha- 195 x 68 cm
 výškový zdvih- 50 - 90 cm
 zádivý díl - 70cm /70°
 hmotnost lůžka - 95/110 kg
 maximální zatížení- 170/230 kg



Transport 212

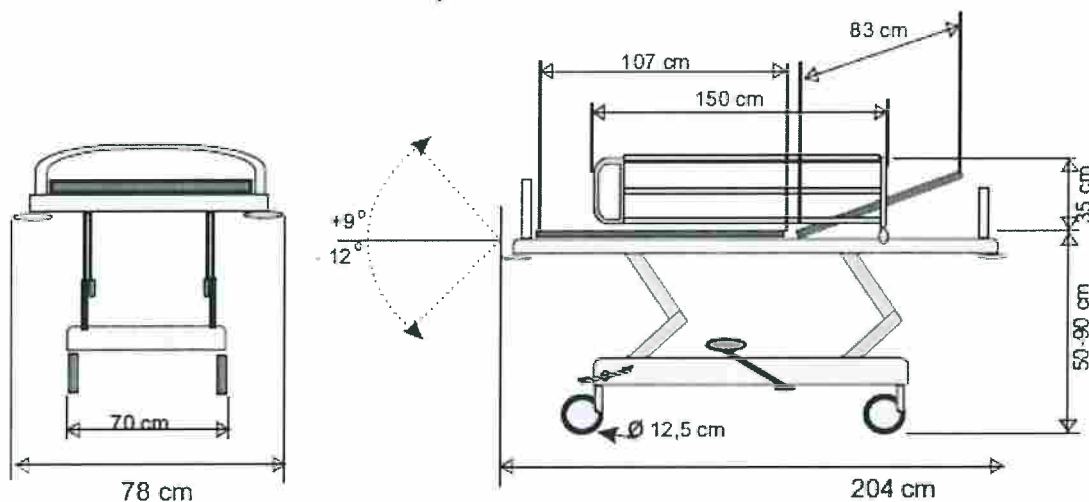



Vzorkovník koženek:

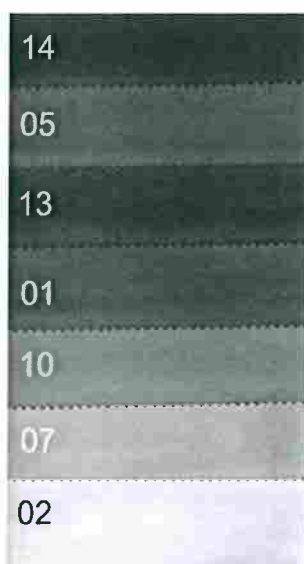
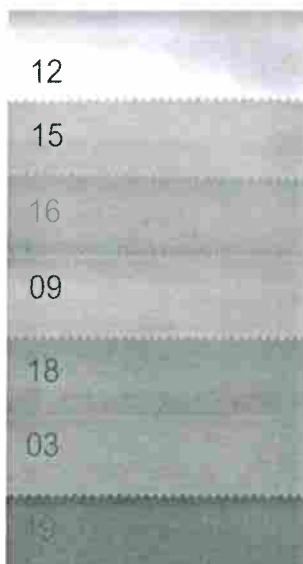

Na výber:

- kolečka pr. 125 mm nebo 150 mm
- kolečka brzdené zvlášť nebo centrálna brzda
- zábrany lakované nebo nerezové
- infuzní stojan
- držák kyslíkové lahve

- držák papírové role
- kurty plastové
- kurty kovové
- RTG záda
- RTG celá plocha
- Trendelenburk poloha +12/-9°



Lehátko Jordan A1

Popis vlastností:

Bezmotorové lehátko s pevnou výškou stolu. 2 segmenty.

Segmenty:	2 segmenty
Typ pohonu:	Žádný pohon
Délka:	195 cm
Šířka:	65 cm
Výška:	65 cm
Typ konstrukce:	základní varianta
Typ polstrování:	Základní tvar

Varianta ústního otvoru: Standardní, obdélníkový, kruhový, bez ústního otvoru

Specifikace:

- hlavový díl nastavitelný systémem Rostomat
- standardní pevná výška lehátka je 65 cm, výšku lze změnit dle přání zákazníka bez PŘÍPLATKU
- maximální zátěž lehátka 180 kg

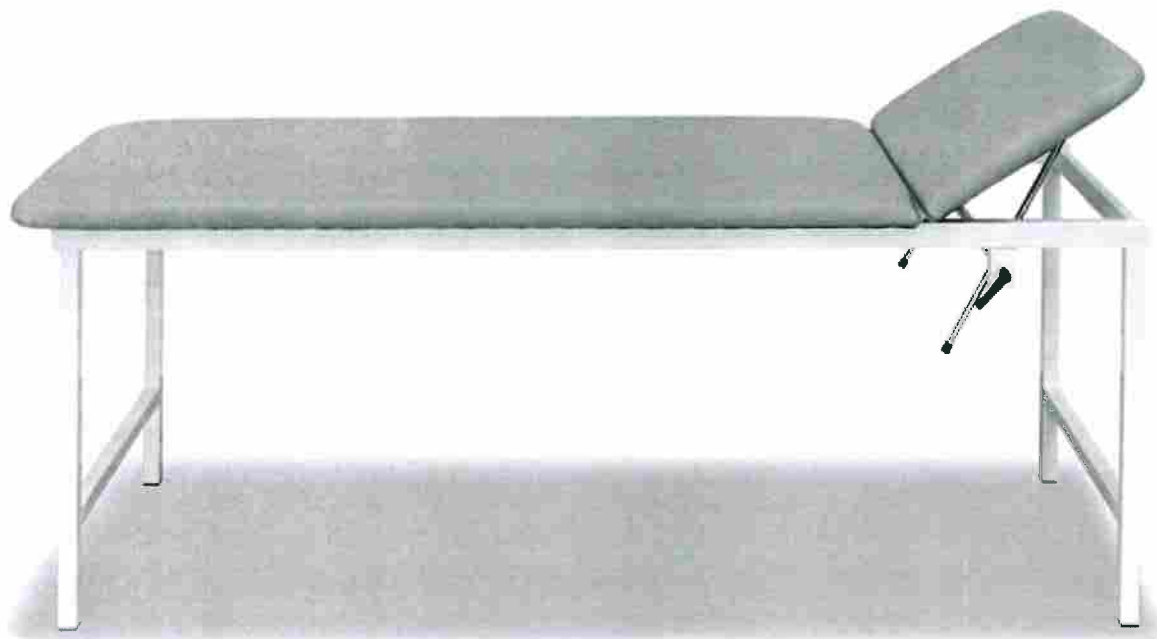

BARVA POLSTROVÁNÍ

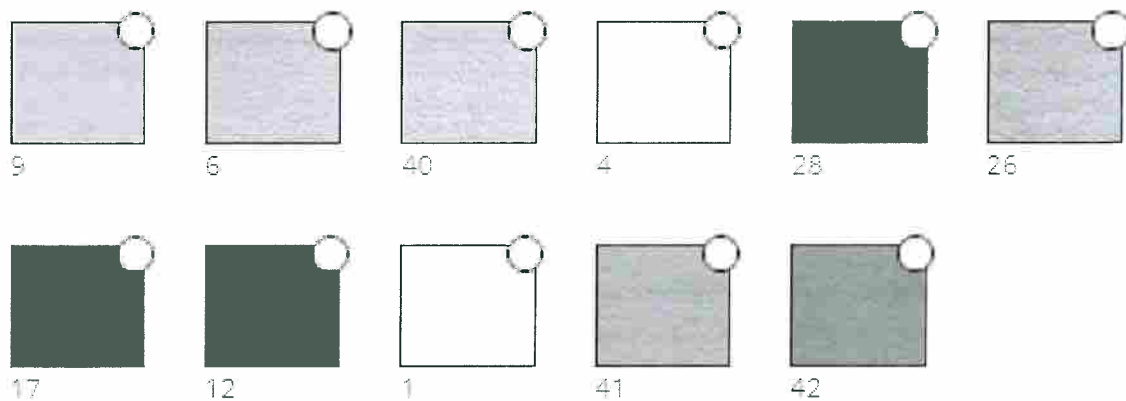

BARVA POLSTROVÁNÍ | BARVA KONSTRUKCE

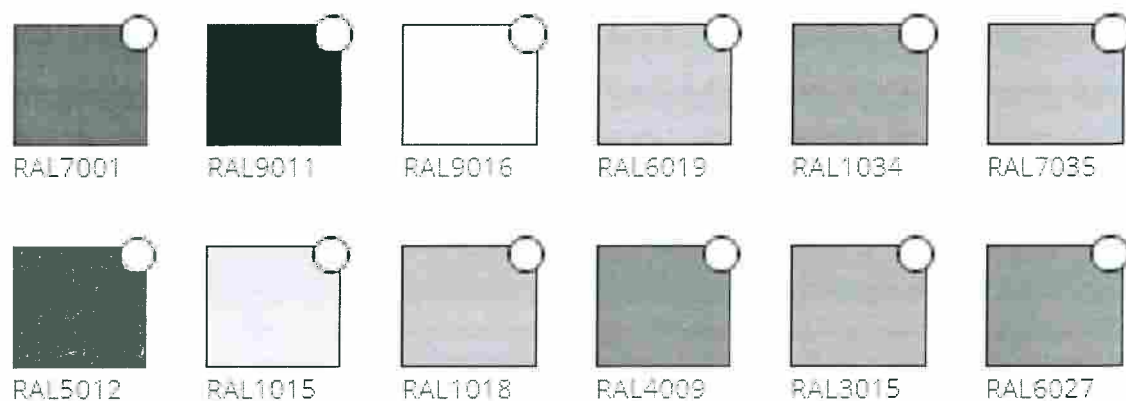

Príloha č. 2 – požiadavky súvisiace s inštaláciou predmetu kúpy vrátane potrebných stavebných prác

Požiadavky na kupujúceho v zmysle čl. 4. ods. 4.2 tejto zmluvy

Predávajúci týmto vyhlasuje, že pre vykonanie inštalácie predmetu zmluvy nie sú pred dodaním predmetu zmluvy potrebné stavebné práce súvisiace s osadením predmetu zmluvy.

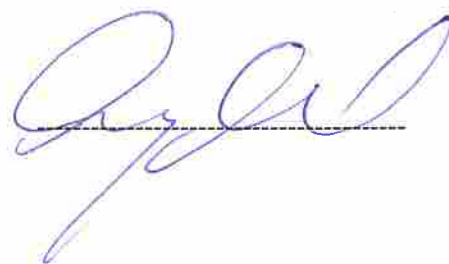
A handwritten signature in blue ink, consisting of several loops and a long horizontal stroke, positioned above a dashed horizontal line.A small, stylized handwritten mark or signature in blue ink, located in the bottom right corner of the page.

Návrh na plnenie kritérií – Určenie predpokladanej hodnoty zákazky

Návrh uchádzača na plnenie kritéria		
Názov uchádzača / označenie skupiny:		
AUDY s.r.o.		
Adresa uchádzača: Živného 859/1a		
IČO: 00544426	DIČ: CZ00544426	IČDPH:
Štatutárni zástupcovia podľa dokladu o oprávnení podnikateľ: Alois Audy -konateľ		
e-mail: info.sk@audy.cz		www.audy.cz

Návrh na plnenie kritéria:

Lehátko vyšetровacie	cena v EUR bez DPH	sadzba DPH	cena v EUR s DPH
Celkom (1 ks)	309	20	370,80

Lehátko transportné	cena v EUR bez DPH	sadzba DPH	cena v EUR s DPH
Celkom (1 ks)	1542	20	1850,40

	v EUR bez DPH	sadzba DPH	v EUR s DPH
Cena spolu za celý predmet zákazky (súčet cien celkom)	1851	20	2221,20

VBrně..... dňa8.4.2021.....

.....
(podpis a odtlačok pečiatky uchádzača, resp. osoby oprávnenej konať za uchádzača)

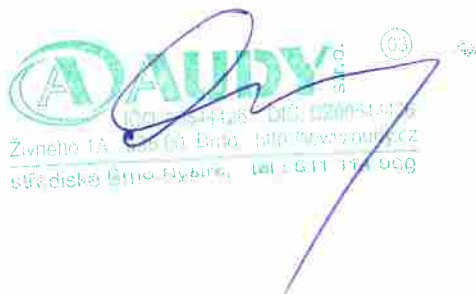



Zdravotnická a rehabilitační technika
prodej - distribuce - výroba - servis

AUDY s.r.o.
Živného 859/1a
635 00 Brno

Vo veci realizácie zákazky „Nemocnica AGEL Komárno s.r.o.“ ku kúpnej zmluve [●]/20[●]
neplánujeme využiť subdodávateľov.

Predávajúci:.....

A handwritten signature in blue ink, consisting of several loops and a long horizontal stroke, written over the dotted line of the signature field.

A small, handwritten mark or signature in blue ink, located in the bottom right corner of the page.